

# Caméras PTZ Durcies pour environnements sévères



UV90A-K-36

UV90A-K-36IR

- Boîtier étanche blindé avec hublot securit renforcé
- Anti chocs, anti vibrations, anti vandale, anti corrosion
- Essuie-glace télécommandé
- Zoom optique x36 motorisé autofocus
- Grande dynamique WDR
- Stabilisateur électronique d'image
- Eclairage LED IR 100 mètres optionnel
- Rotation horz. 360° sans butée, vert. -35° +90°
- Système Jour/Nuit par filtre escamotable
- Mouvements rapides et silencieux

Cette série de caméras motorisées est spécialement conçues pour les environnements sévères ou sites à risques. Adaptée pour protection des frontières, montage sur véhicules ou navires militaires, sites explosifs, etc ... Des capteurs thermiques régulent automatiquement la mise en marche du chauffage ou du refroidissement. Mouvements précis, rapides et silencieux. Vaste zone d'exploration grâce à son zoom puissant et ses grands débattements horizontaux et verticaux. Pilotage proportionnel par mini joystick 3D en liaison filaire, radio ou par internet. **Plusieurs modèles (nous consulter) : Sites explosifs, théâtres de guerre, marine, anti-vandalisme, IR thermique, etc ...**

Spécifications	(exemple) Modèle UV90A-K-36
Capteur CCD	Sony 1/4" Hyper HAD - Module Sony FCB-EX1010P à filtre escamotable
Résolution	540 LTV en couleur / 580 LTV en monochrome - Rapport Signal/bruit > 50 dB
Sensibilité maxi	0,1 lux en couleur, 0,002 lux en N&B @ F/1.4 50 IRE ou 0 lux jusqu'à 60 m si LED On
Paramétrage caméra	AGC, shutter, balance des blancs, anti contre-jour, DNR, Sens-Up, WDR, etc ... par menus OSD
Effets numérique	Sharpness, miroir horiz, flip vertical automatique, négatif, N&B, titrage image, etc .
Zones de masquage légales	On/Off 24 zones
Optique	Zoom X36 motorisé à iris asservi, focales 3,4 à 122 mm (champs horiz. de 1,6° à 58°) + Zoom digital x12
Hublot	Verre trempé securit épaisseur 5 mm avec poli optique - Résiste aux impacts de petits calibres
Mouvements Pan & Tilt	Horizontal : Rotation 360° sans butée de 0,1 à 90°/sec. Vertical : -35° + 90° (auto Flip Down) 60°/sec.
Contrôles des positions P, T & Z	Par incrustation sur l'image
Presets	255 points PTZ mémorisables avec rondes et patrouilles automatiques programmables - Précision 0,1°
Mécanique	Coque aluminium et acier inox noir épaisseur 5 à 15 mm - étanchéité IP68 - Poids total 8,5 Kg
Environnement	Fonction -40°C - +55°C - Stockage -25°C - + 70 °C
Alimentation	+11 à + 15 VDC consommation 30 W maxi - Protection anti foudre intégrée
Communication télémétrique	RS-485 réglable de 1200 à 9600 bps, liaison par 2 fils, multi protocoles dont PelcoD et PelcoP
	(exemple) Modèle UV90A-K-36IR
Eclairage nocturne	Auto ou manuel, par 2 projecteurs à 7 LED de 1 Watt @ 850 nm bi-focales - Distance 100 mètres
Différences sur UV90A-36	Consommation 50 W maxi (caméra + LED) - Poids total 10 kg

UV90A-K-36

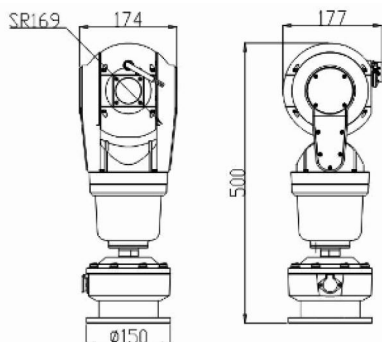
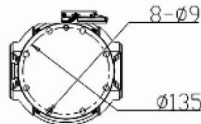

UV90A-K-36IR

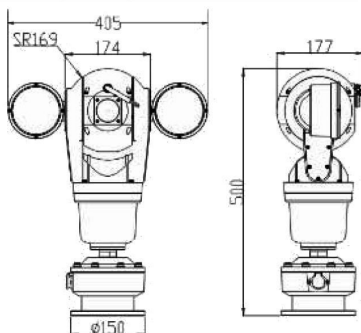
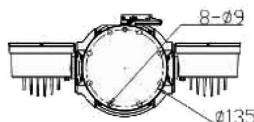

## ACCESSOIRE Optionnel :

Mini pupitre de contrôle avec Joystick 3D proportionnel. La rotation du joystick dans les 2 sens pilote le zoom +/-, son orientation pilote les mouvements de la caméra. La vitesse des moteurs est proportionnelle aux angles appliqués. Gestion des presets (255 prépositions mémorisables), rondes (parcours paramétrables en durées et vitesses entre les prépositions) et patrouilles automatiques (mémorisation d'un parcours effectué à la main par l'opérateur avec le joystick).



KBM-781